

1. DESMONTAJE DE LA LUMINARIA
LUMINAIRE DISMANTLING
DÉMONTAGE DU BLOC

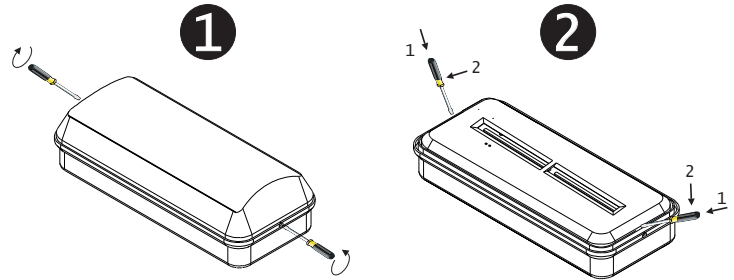

2. FIJACIÓN EN TECHO
CEILING FIXING
FIXATION AU PLAFOND

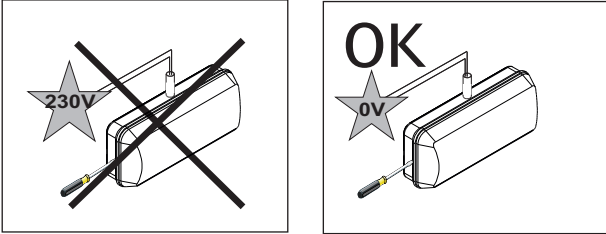
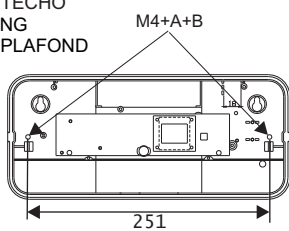

2. FIJACIÓN EN PARED
WALL FIXING
FIXER AU MUR

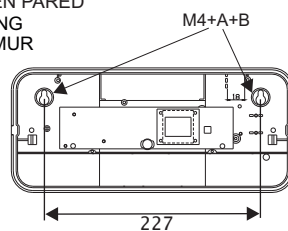

A- Arandela de caucho 15/4
Fibre 15/4 washers
Rondelles en fibre 15/4

B- Arandela metalica 12/4
Metalic 12/4 washers
Rondelles metalliques 12/4

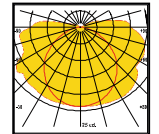

Curvas bajo solicitud
Curves under request
Courbes sur demande

3. CONEXIÓN ELÉCTRICA Y TEST
ELECTRICAL CONNECTION AND TEST
BRANCHEMENT ÉLECTRIQUE ET TEST

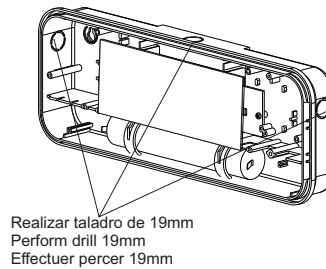
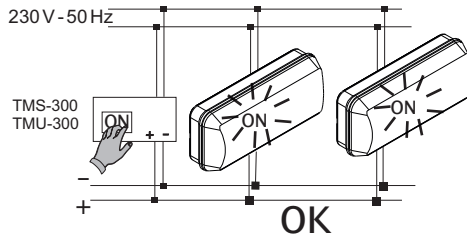

Realizar taladro de 19mm
Perform drill 19mm
Effectuer percer 19mm

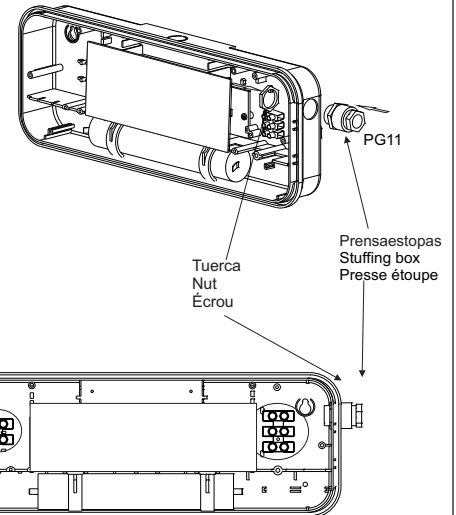

Tuerca Nut
Écrou
Prensaestopas
Stuffing box
Presse étoupe

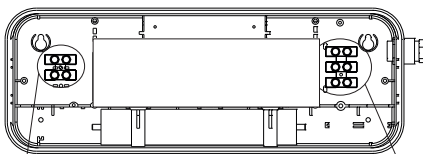

"ON" Permanente, "OFF" NO Permanente
"ON" Maintained, "OFF" NON Maintained
"ON" Permanent, "OFF" NON Permanent

TELEMANDO
REMOTE CONTROL
TELECOMMANDE

+ ROJO/RED/ROUGE
- NEGRO/BLACK/NOIR



IMPORTANTE: Con objeto de poder realizar un correcto mantenimiento es preciso conservar estas instrucciones. La instalacion y el mantenimiento de la luminaria debe ser realizado por personal cualificado

IMPORTANT: Keep this instructions for future maintenance procces. The installation and maintenance of the luminare must be performed by qualified personnel
ATTENTION: Afin de pouvoir réaliser un correct entretien il faut conserver ce mode d'emploi. L'installation et l'entretien du luminare ne doit être effectué par du personnel qualifié

- ES** - **TIEMPO DE CARGA:** 24 h
- TELEMANDO: Con un Telemando Mod. TMS 300 ó TMU 300 (no suministrado), instalado según el esquema de conexión, este aparato puede pasar del estado de Emergencia al de Reposo (sólo con red ausente).
- TEST DE CONMUTACIÓN Y DE FUNCIONAMIENTO DE LÁMPARAS CON PRESENCIA DE RED (TEST ZC): Test General: Mediante Telemando Mod TMS-300 o TMU 300, conectado según el esquema. Test Unitario: Mediante un TMP-001 conectado directamente a la regleta de telemando de la luminaria.
- CAMBIO DE BATERÍAS: Las baterías deben reponerse cuando la autonomía no es conforme con la duración asignada. NOTA: Con el fin de alargar la vida de la baterías es conveniente realizar descargas periódicas completas (desconectando alimentación de red) al menos cada 10 semanas.
 Las baterías solo pueden ser reemplazadas por personal cualificado.
- NOTA: Fuente de luz: LED - No reemplazable

- EN** - **CHARGING TIME:** 24 h
- REMOTE CONTROL: With a Remote Control Mod. TMS 300 ó TMU 300, installed according to the above design, the luminaire can change from a emergency mode to rest mode (only with Mains supply)
- CONMUTATION TEST / LAMPS WORKING - TÉLÉCOMMANDE (TEST ZC): By Remote Control Mod TMS-300 o TMU 300, installed according to the above design (test general) or with a Portable Remote Control ou avec une Télécommande Portable (unitary test).
- BATTERIES CHANGE: Batteries must be changed when duration is not the same as declared. NOTE: In order to enlarge the life of the batteries it is convenient to make periodical complete discharges (disconnecting the mains supply) at least every 10 weeks.
 The battery can only be replaced by qualified personnel.
- NOTE: Light source: LED - Not replaceable

- FR** - **DUREE DE CHARGE:** 24 h
- TÉLÉCOMMANDE: Avec une télécommande Mod. TMS 300 ó TMU 300, installer selon le schema, cet appareil peut passer de l'état de veille à l'état de repos (uniquement avec le Secteur absent).
- TEST LAMPS (TEST ZC): Avec une Télécommande Mod TMS-300 o TMU 300, installé selon le schema antérieur (test general), ou avec une Télécommande Portable (test unitaire).
- REMPLACEMENT DES BATTERIES: Les batteries doivent être remplacées lorsque l'autonomie n'est pas conforme à la durée assignée. NOTE: Afin de prolonger la vie des batteries, il est convenable de réaliser des descargas completas (en debranchant le secteur), au moins toutes les 10 semaines.
 Les batteries doivent être remplacé par du personnel qualifié
- NOTE: Source lumineuse: LED - non remplaçable

**MARCADO DE LA LUMINARIA
 LABELLING OF THE LUMINAIRE
 MARQUAGE DU LUMINAIRE**

X: Autónomo / Self contained / Appareil autonome





0: No permanente / Non maintained / Non permanent

1: Permanente / Maintained / Permanent /

A: Testable / Testable / Testable

B: Posibilidad de puesta en reposo a distancia
 With setting of the state mode with remote control.
 Avec mise en état de repos à distance

E: LED o baterías no reemplazables
 LEDs or batteries, not replaceable
 LED ou des batteries, et non remplaçables

			
LVE-3100CP	100 lm	LED	1h
LVE-3150CP	150 lm	LED	1h
LVE-3200CP	225 lm	LED	1h
LVE-3300CP	315 lm	LED	1h
LVE-3400CP	400 lm	LED	1h
LVE-3500CP	500 lm	LED	1h
LVE-3150CP2	150 lm	LED	2h
LVE-3300CP2	325 lm	LED	2h
LVE-3400CP2	400 lm	LED	2h

***60/120/180:** Autonomía nominal en minutos
 Nominal duration of the luminaire (in minutes)
 Autonomie nominale du luminaire en minutes